



CATALOGUE PRODUCT

HỆ THỐNG BẾP CÔNG NGHIỆP FA SYSTEM

OEM/ODM/OBM Thiết bị bếp inox & hệ thống thu gom xử lý khí thải bếp FA



Bạn cần hỗ trợ / Need help?

 0936413788

 Website: xulykhoibep.vn  Email: info@systemfa.vn

VỀ CHÚNG TÔI

ABOUT US

INCA VIỆT NAM

Công ty TNHH thương mại dịch vụ INCA (INCA TRADING SERVICE COMPANY LIMITED) là doanh nghiệp chuyên cung cấp giải pháp môi trường, tư vấn công nghệ giải pháp sản phẩm, sản xuất thiết bị công nghiệp, thiết bị inox, tự động hóa, sản xuất & phân phối trực tiếp các sản phẩm công nghệ làm sạch, công nghệ Ozone, công nghệ xử lý môi trường; đơn vị chuyên cung cấp các giải pháp, thiết kế, thi công, bàn giao vận hành và quản lý các hệ thống, dự án trong công nghiệp... .

Công ty TNHH Thương mại Dịch vụ INCA được thành lập vào tháng 07 năm 2019 là một đơn vị bao gồm những kỹ sư giàu kinh nghiệm và các thành viên trẻ được chuyên môn hóa từ công việc, công nghệ, sản phẩm, cùng với sự hỗ trợ tích cực của các đối tác chuyên nghiệp, lâu năm. Chúng tôi ngày càng được nhiều quý khách hàng biết đến và tin tưởng hợp tác.

INCA Việt Nam sở hữu nhà máy rộng 1500m², chuyên thiết kế, sản xuất sản phẩm công nghiệp chất lượng cao với hệ thống máy cắt LASER G3015A, máy cắt tôn thủy lực Amada, máy chấn Bytronics, máy hàn Weldcom & 45 nhân sự trong đó có 30 nhân viên phòng sản xuất.

Với sức sáng tạo không ngừng, INCA VN đã và đang thực hiện nhiều dự án phục vụ cộng đồng, các tổ chức, doanh nghiệp trong nước và ngoài nước.

Chúng tôi khẳng định “Kinh doanh là sứ mệnh, không phải quyền lợi”, bằng tất cả sự uy tín và năng lực đã được khẳng định, INCA VN cam kết sẽ nỗ lực hết mình vì công việc, trung thành với quyền lợi của khách hàng và từng bước trở thành một doanh nghiệp có giá trị cho xã hội.



CÔNG TY TNHH THƯƠNG MẠI DỊCH VỤ INCA

Giám đốc: Huỳnh Anh Vũ

Mã số thuế: 0315770845 (Chi cục Thuế Quận Phú Nhuận)

241A/2 Huỳnh Văn Bánh, P11, Q.Phú Nhuận, TP. Hồ Chí Minh

Hotline: 0779 080 885 | Email: info@inca.vn

CÔNG TY TNHH THƯƠNG MẠI DỊCH VỤ INCA - CN HÀ NỘI

Giám đốc chi nhánh: Vũ Văn Trực

Mã số thuế: 0315770845-001 (Chi cục Thuế Huyện Hoài Đức)

Số 41 Đồng Lầu, Cụm công nghiệp Lại Yên, Hoài Đức, TP.Hà Nội

Hotline: 0932 623 177 | Email: hn@inca.vn



NHÀ XƯỞNG & THIẾT BỊ / SCALE FACTORY & EQUIPMENT SYSTEM

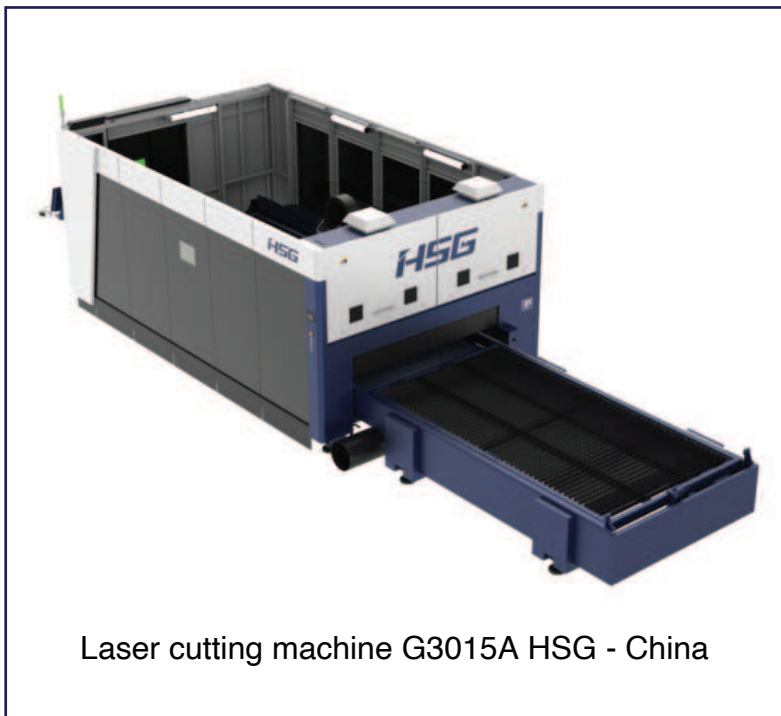

Laser cutting machine G3015A HSG - China



Bystronic Bending Machine - Switzer

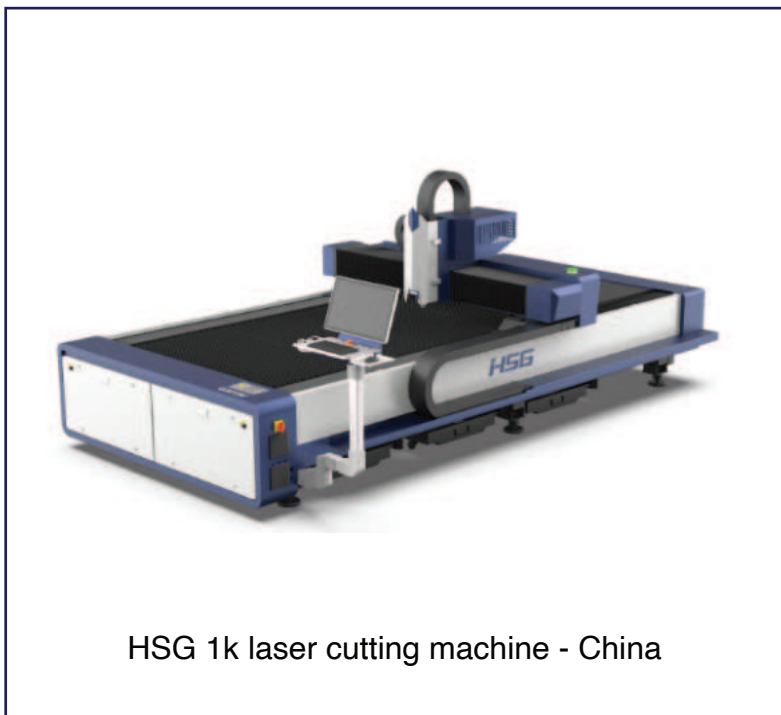

HSG 1k laser cutting machine - China



Hydraulic cutting machine - Korean

DỊCH VỤ FAS / FAS SERVICE

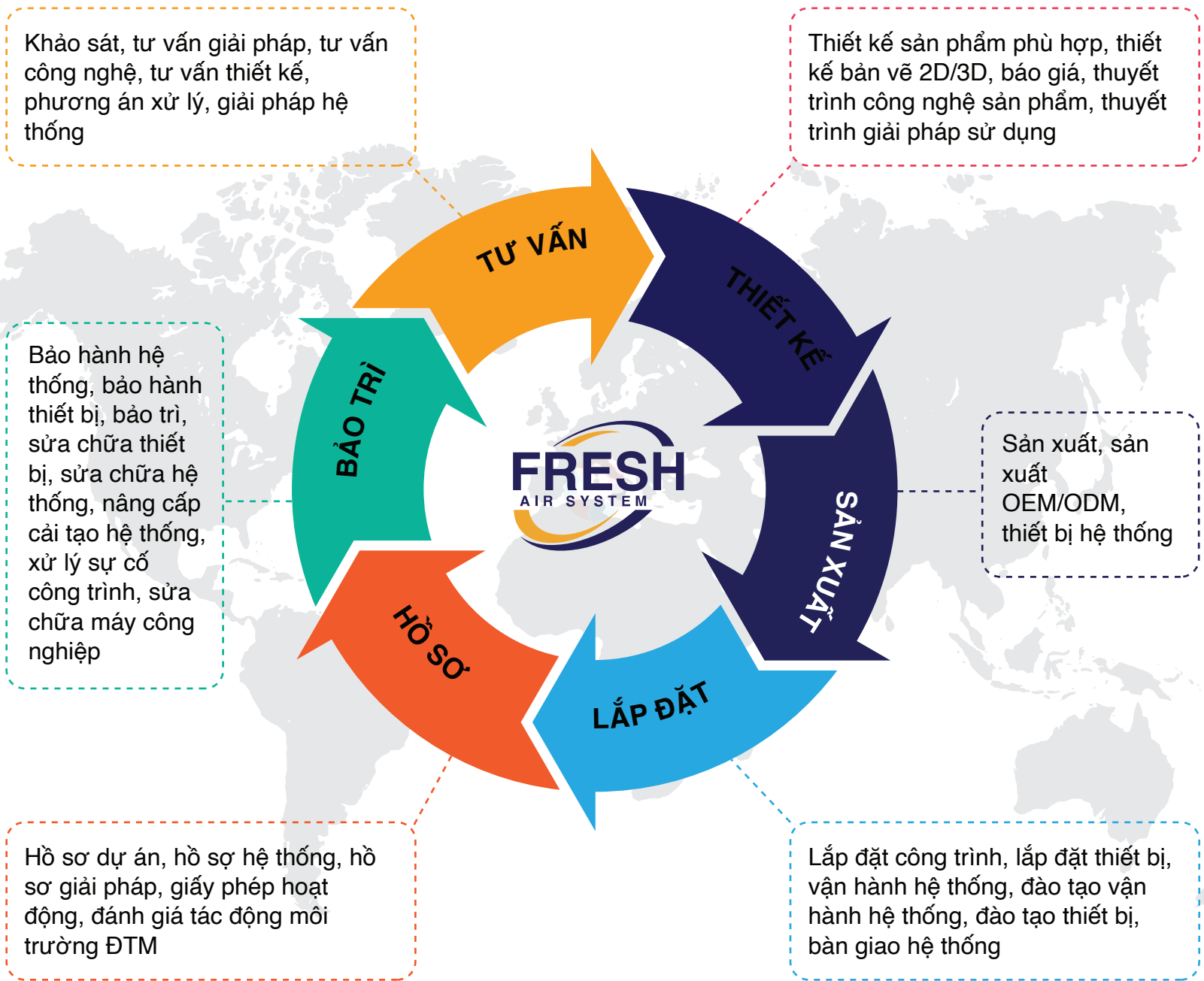

ĐỐI TÁC / PARTNER



HỆ THỐNG HÚT KHÓI BẾP THƯƠNG MẠI / COMMERCIAL KITCHEN EXHAUST SYSTEMS

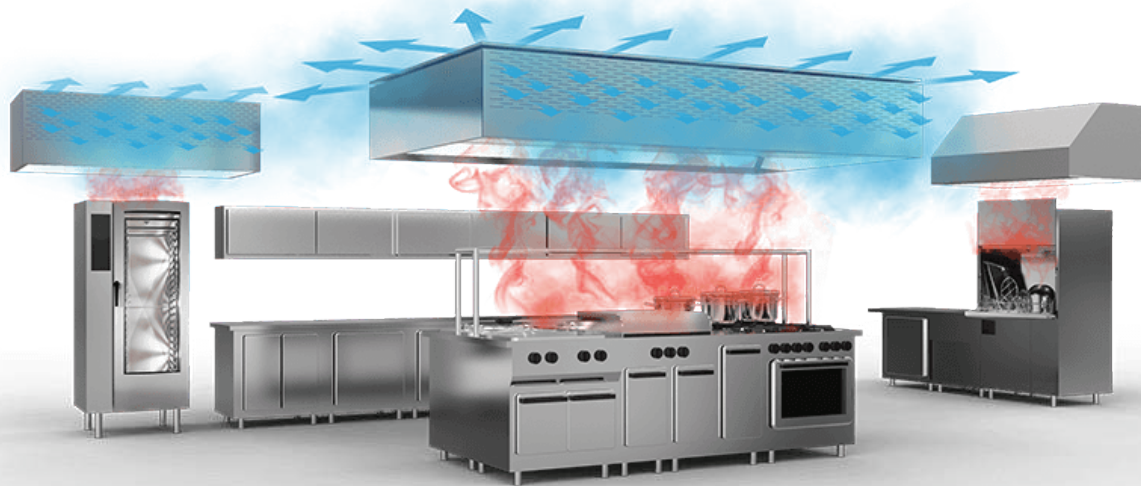

SƠ ĐỒ MÔ HÌNH LẮP ĐẶT

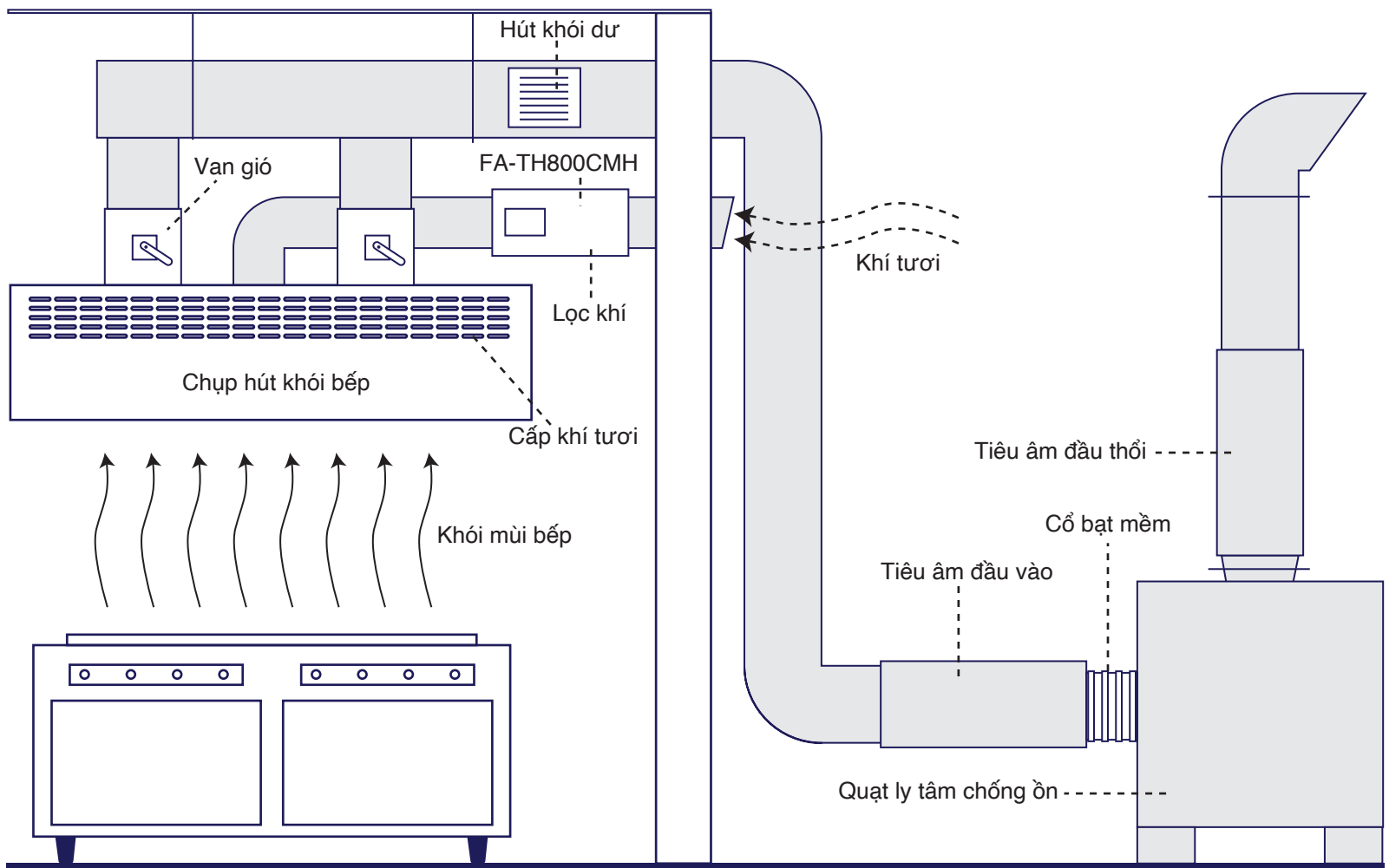

Hệ thống hút khói & mùi bếp bao gồm:

1. Tum hút mùi (không cấp khí tươi / có cấp khí tươi)
2. Van gió điều chỉnh lưu lượng gió
3. Cửa hút khói bếp dư
4. Hệ thống ống gió tôn mạ kẽm/SUS201/SUS304
5. Ống gió tiêu âm giảm ồn vào/ra
6. Lọc bụi, mùi & khử trùng khí tươi cấp cho chụp hút.
7. Quạt hút/Quạt ly tâm/Quạt ly tâm chống ồn
8. Cổ bạt mềm nối ống gió và quạt hút

HỆ THỐNG HÚT KHÓI BẾP THƯƠNG MẠI / COMMERCIAL KITCHEN EXHAUST SYSTEMS

PHÂN LOẠI	HỆ CƠ BẢN	HỆ NÂNG CAO/TÙY CHỌN
Ống gió	Tôn tráng kẽm	Tôn tráng kẽm/SUS201/SUS304
Van gió	Gạt tay	Gạt tay/Điện
Chụp hút	Chụp thường	Thường/Cấp khí tươi
Ống gió tiêu âm	Ít khi lắp	Có/Tùy chọn
Quạt	Quạt hướng trục/Quạt ly tâm	Quạt ly tâm/Quạt có tiêu âm
Cổ bạt mềm	Có	Có
Quạt cấp khí tươi	Không	Có/Không
Lọc bụi & khử trùng khí cấp	Không	Có/Không
Cửa hút khói dư	Tùy chỉnh	Tùy chỉnh

DỊCH VỤ HỆ THỐNG HÚT KHÓI NHÀ BẾP / COMMERCIAL KITCHEN EXHAUST SYSTEM SERVICES



Nhà hàng/Quán ăn



Khách sạn/Resort



Trường học/Bệnh viện



Bếp nhà nhà máy, nhà xưởng



Buffet



Lẩu nướng BBQ



Shophouse



Trung tâm thương mại



Hệ thống bếp di động

HỆ THỐNG XỬ LÝ KHÓI DẦU KHÍ THẢI BẾP TOÀN DIỆN FA SYSTEM

COMMERCIAL KITCHEN ELECTROSTATIC PRECIPITATOR SYSTEMS

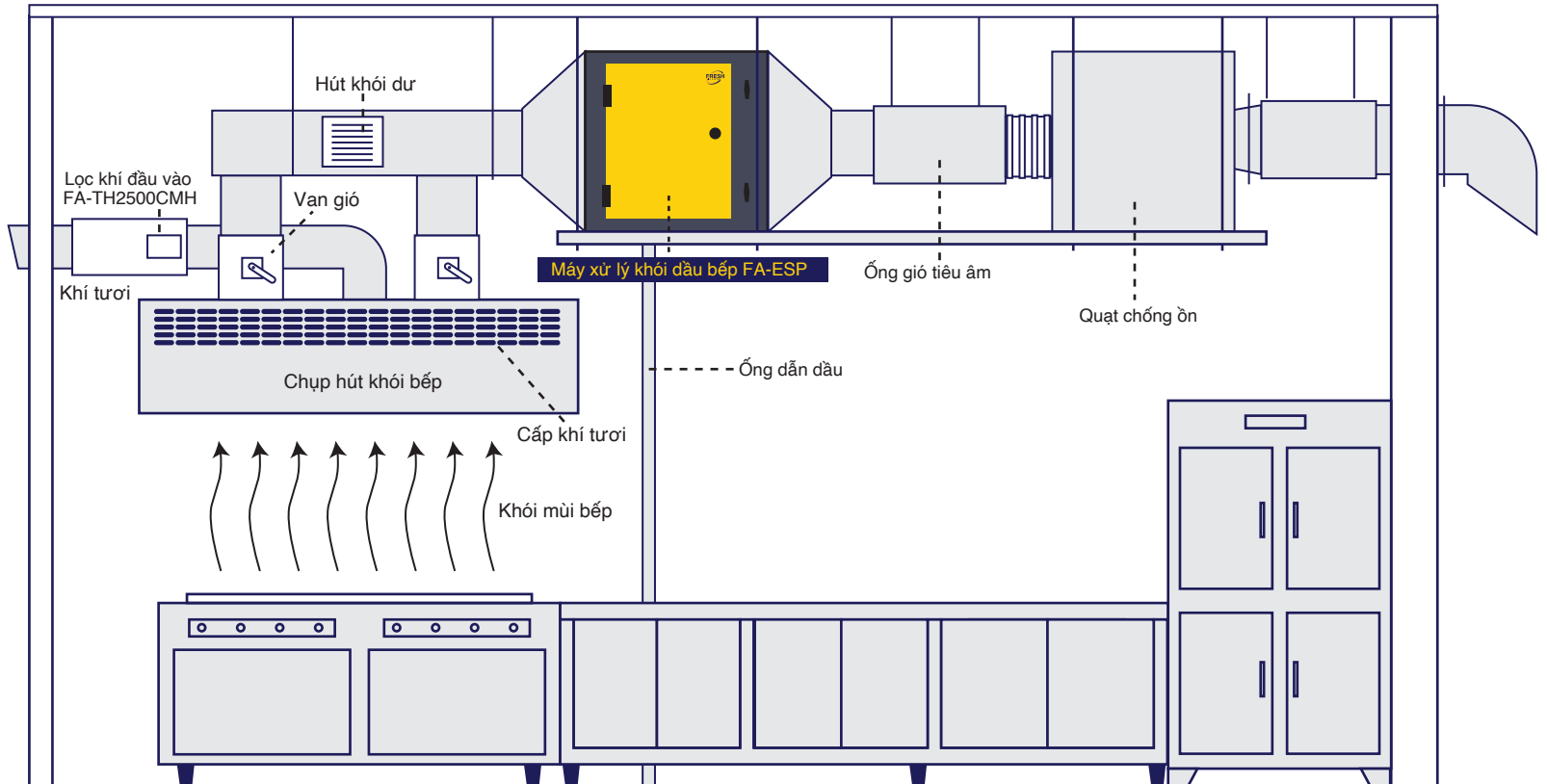

FA-ESP CÓ TÁC DỤNG GÌ

- ✓ Xử lý >95% khói, khói đen, dầu mỡ, bụi & một phần mùi có trong khí thải khói bếp công nghiệp, ngăn chặn phát thải ra môi trường xung quanh, gây ảnh hưởng môi trường và con người.
- ✓ Ngăn chặn nguy cơ tắc hệ thống hút, gây ảnh hưởng hoạt động bếp, ảnh hưởng trực tiếp tới hệ thống quạt hút ly tâm, bó quạt, có thể gây hỏng thậm chí hỏa hoạn không mong muốn.

MÁY LỌC TĨNH ĐIỆN XỬ LÝ KHÓI DẦU BẾP FA-ESP

FA-ESP ELECTROSTATIC PRECIPITATOR FOR KITCHEN EXHAUST

Rãnh giữ cố định phin lọc tĩnh điện

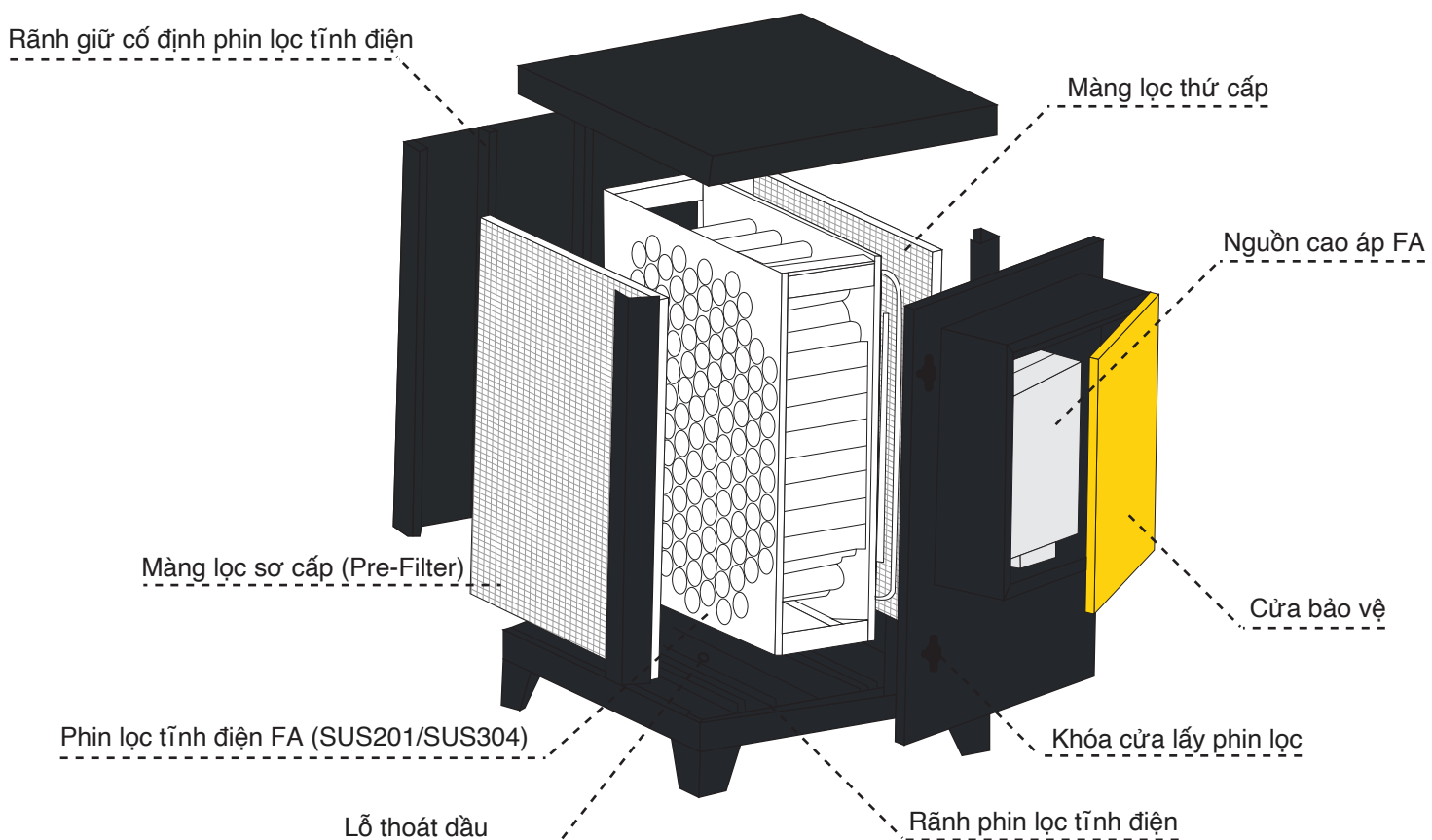

HỆ THỐNG XỬ LÝ KHÓI DẦU KHÍ THẢI BẾP TOÀN DIỆN FA SYSTEM

COMMERCIAL KITCHEN ELECTROSTATIC PRECIPITATOR SYSTEMS

SERIES



Model	FA-ESP4000CMH	FA-ESP6000CMH	FA-ESP8000CMH	FA-ESP12000CMH	FA-ESP16000CMH
Lưu lượng (m3/h)	2000 - 4000	5000 - 6000	7000 - 8000	10000 - 12000	13000 - 16000
Kích thước (mm)	700x890x820	700x945x880	700x945x1060	700x1605x880	700x1635x1060
Mặt bích (mm)	525x585	580x645	600x825	1240x645	1270x825
Công suất (w)	450	550	750	900	1000
Mạch nguồn	1 (300W)	1 (500 - 1000)	1 (500 - 1000)	1 (500 - 1000)	1 (500 - 1000)
Số cột lọc	88	110	146	220	292
Chất liệu pin	SUS201/SUS304	SUS201/SUS304	SUS201/SUS304	SUS201/SUS304	SUS201/SUS304
Khung vỏ	Thép sơn tĩnh điện/SUS201/SUS304				

SERIES



Model	FA-ESP20000CMH	FA-ESP24000CMH	FA-ESP30000CMH	FA-ESP36000CMH	FA-ESP40000CMH
Lưu lượng (m3/h)	17000 - 20000	21000 - 25000	26000 - 30000	32000 - 36000	38000 - 40000
Kích thước (mm)	700x1605x1620	700x2090x1500	700x1635x1980	700x2265x1620	700x2310x1980
Mặt bích (mm)	1240x1385	1725x1265	1270x1745	1900x1385	1945x1745
Công suất (w)	1200	1300	1350	1500	1600
Mạch nguồn	2 (500 - 1000)	2 (500 - 1000)	2 (500 - 1000)	2 (500 - 1000)	2 (500 - 1000)
Số cột lọc	440	528	584	660	876
Chất liệu pin	SUS201/SUS304	SUS201/SUS304	SUS201/SUS304	SUS201/SUS304	SUS201/SUS304
Khung vỏ	Thép sơn tĩnh điện/SUS201/SUS304				

CÁC LOẠI PHIN LỌC DẠNG ỐNG FA-ESP (SUS201/SUS304)

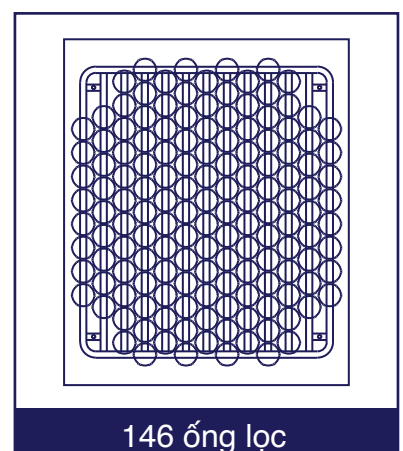
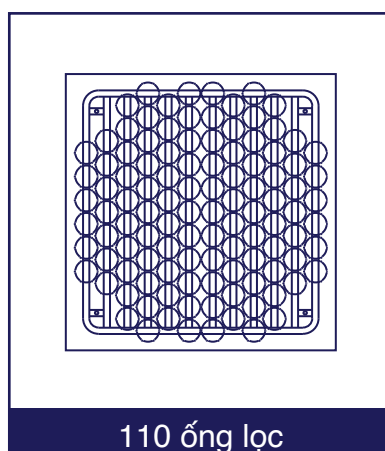
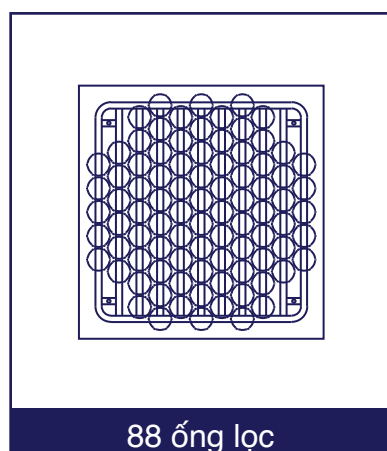
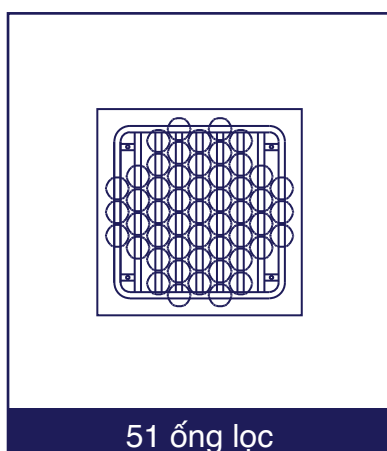

HỆ THỐNG XỬ LÝ KHÓI DẦU KHÍ THẢI BẾP TOÀN DIỆN FA SYSTEM

COMMERCIAL KITCHEN ELECTROSTATIC PRECIPITATOR SYSTEMS

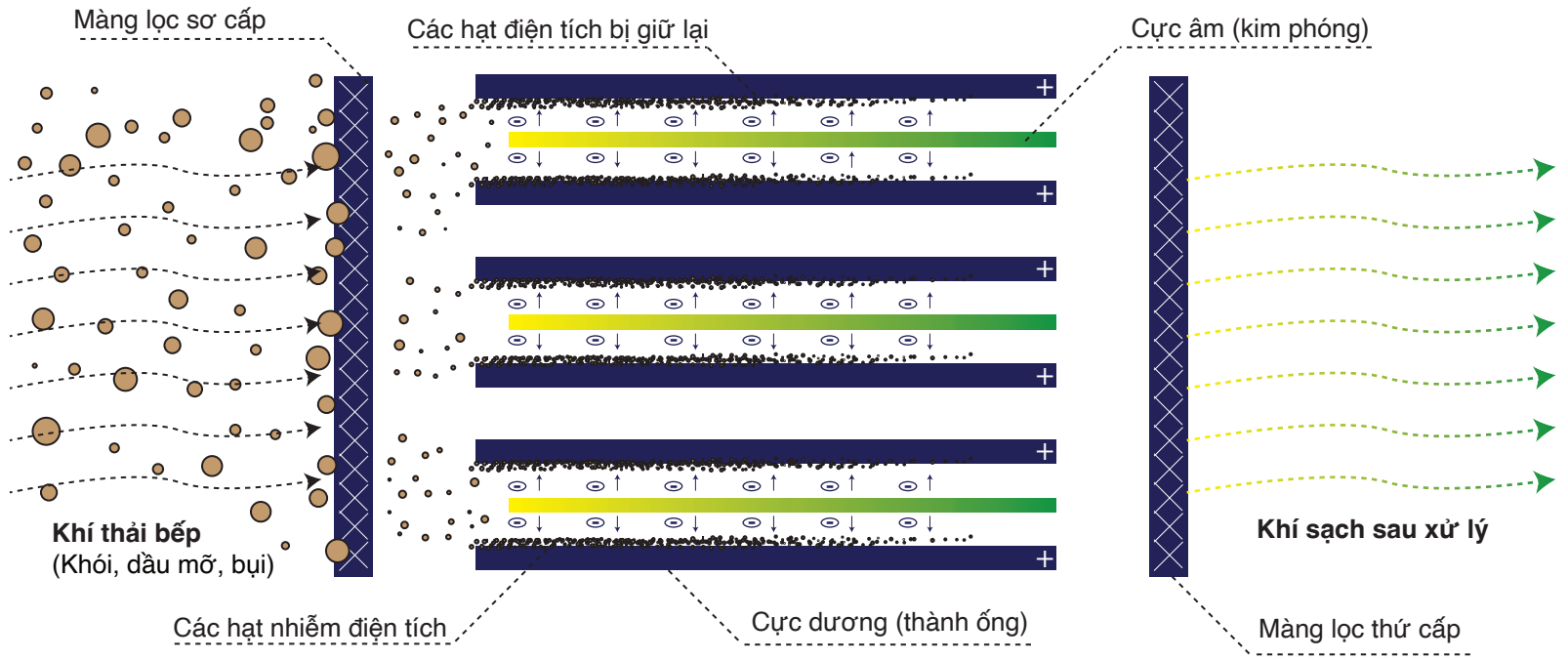

Mô phỏng quy trình xử lý máy lọc khói dầu tĩnh điện FA-ESP

Máy lọc khói dầu mỡ tĩnh điện FA-ESP (ESP – FA Electrostatic Precipitator) sử dụng trong hệ thống thu gom khí thải bếp công nghiệp, kết hợp tum hút bẫy mỡ, hệ thống ống gió, quạt hút để xử lý >95% khói, dầu mỡ trước khi xả khí ra môi trường. Thiết bị lọc khói dầu bếp tĩnh điện FA-ESP sử dụng vỏ thép sơn tĩnh điện hoặc Inox SUS201/SUS304, kết hợp hệ thống phin lọc chống gỉ SUS201 hoặc SUS304, tăng tuổi thọ phin lọc lên hơn 10 năm, hệ thống phin lọc sơ cấp bằng inox có thể tháo rời và làm sạch.

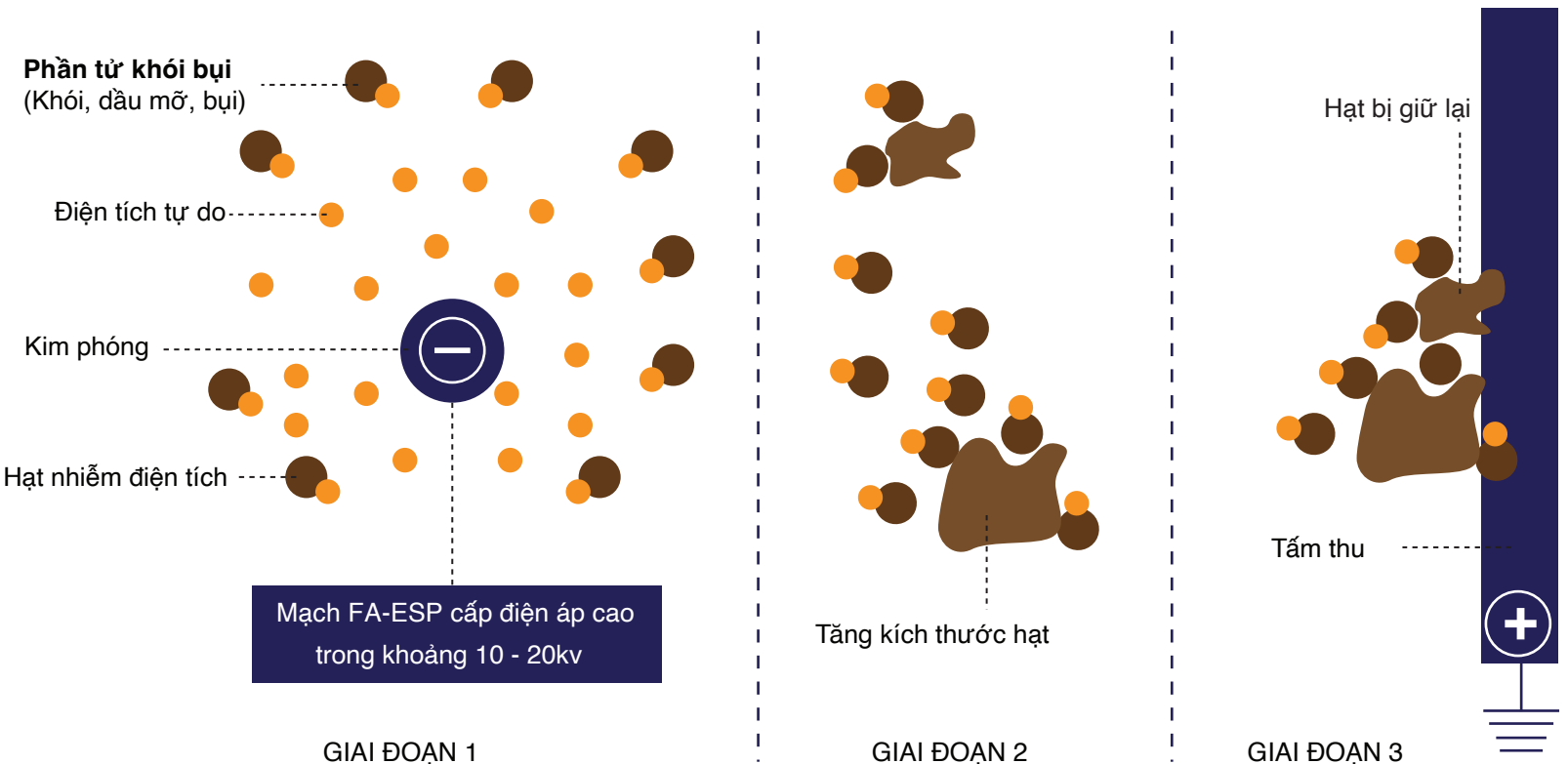

Mô phỏng giai đoạn xử lý khí thải bếp công nghiệp bằng FA-ESP

Hạt trong khí thải khói bếp bị ion hóa, trở thành hạt nhiễm điện tích, các hạt sau đó kết hợp với nhau tăng kích thước và cuối cùng bị thu giữ bởi lực hút tĩnh điện trái dấu.

HỆ THỐNG XỬ LÝ KHÓI DẦU KHÍ THẢI BẾP TOÀN DIỆN FA SYSTEM

COMMERCIAL KITCHEN ELECTROSTATIC PRECIPITATOR SYSTEMS



Vỏ thép & phin SUS201/SUS304



Vỏ & phin SUS201/SUS304



FA-ESP SỬ DỤNG PHIN BẰNG SUS201/SUS304 & KHÔNG SỬ DỤNG LOẠI PHIN TÔN MẠ KẼM

THIẾT KẾ LẮP ĐẶT BẾP & MIỄN PHÍ THIẾT KẾ THEO YÊU CẦU

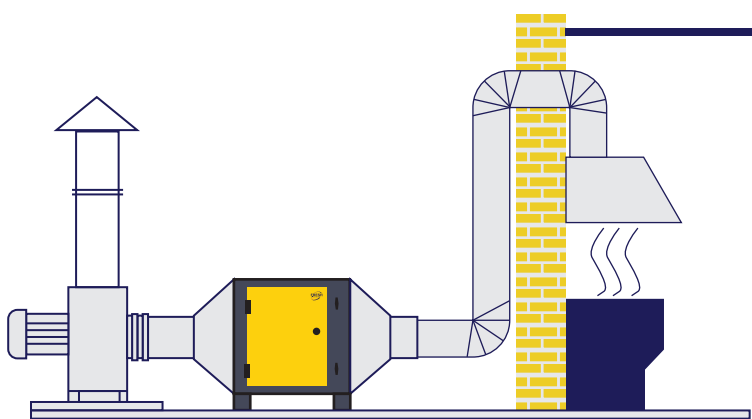

Lắp đặt hệ thống FA-ESP trên sàn

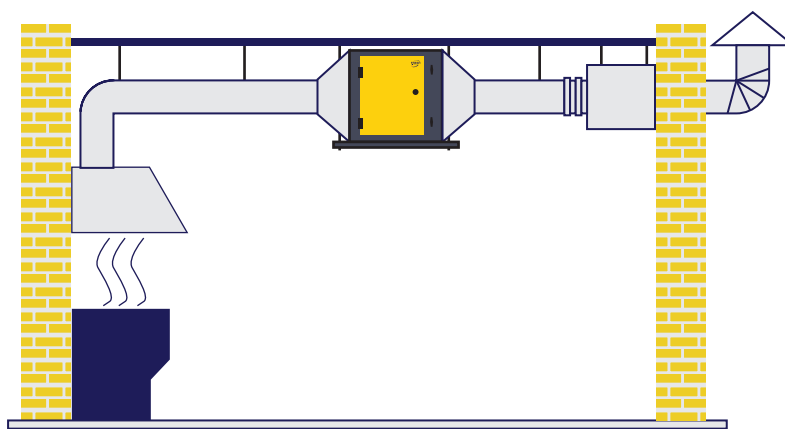

Lắp đặt hệ thống FA-ESP trần nhà / trên trần nhà

Một số lưu ý kỹ thuật khi lắp đặt thiết bị lọc khói dầu bếp FA công nghệ lọc tĩnh điện ESP

- Kiểm tra lưu lượng gió của quạt hút, sau đó chọn thiết bị lọc tĩnh điện Fresh Air lớn hơn. Ví dụ quạt hút có công suất 7000m³/h thì bạn sẽ cần thiết bị lọc khói dầu FA có công suất lớn hơn 8000m³/h.
- Kiểm tra diện tích bao phủ của máy chụp hút, sau đó tính toán. Thông thường tum hút mùi bếp có chiều dài 1 mét cần lưu lượng gió từ 2000m³/h đến 2500m³/h. Ví dụ: Chụp hút nhà bếp có chiều rộng 1,2m và chiều dài 2m thì sẽ cần ESP là 4000m³/h.
- Vận tốc khí thải tối ưu được đề nghị 2,5m/s khi đi qua lọc tĩnh điện. Tốc độ khí thải 2 - 3m/s hiệu quả xử lý 95 - 98%, từ 3 - 7m/s hiệu quả xử lý 90 - 95%, từ 8 - 10m/s hiệu quả xử lý 80 - 90%
- Nhiệt độ khí thải tối đa nên chỉ khoảng dưới 60°C
- Đối với các bếp chiên rán khí thải bếp có hàm lượng dầu mỡ cao, cần phải nối thoát dầu trực tiếp trên thiết bị FA. Chiều dài ống thoát dầu tối thiểu 150mm bên dưới thiết bị.

MÁY XỬ LÝ KHÓI DẦU KHÍ THẢI BẾP CÔNG NGHIỆP DẠNG TẤM PHẪNG

FA-ESPT ELECTROSTATIC PRECIPITATOR FOR KITCHEN EXHAUST



FA-ESPT



300W



SUS201



Model	Lưu lượng (m3/h)	Kích thước máy (mm)	Mặt bích (mm)	Công suất (w)	Số nguồn cao áp	Số pin
FA-ESPT2000CMH	2000	550x930x670	680x510	300	1	1
FA-ESPT4000CMH	4000	860x770x670	520x510	300	1	2
FA-ESPT6000CMH	6000	860x930x670	680x510	300	1	2
FA-ESPT8000CMH	8000	860x1120x670	870x510	600	2	2
FA-ESPT10000CMH	10000	860x1350x670	1100x510	600	2	4
FA-ESPT12000CMH	12000	860x930x1270	680x1050	600	2	4
FA-ESPT16000CMH	16000	860x1130x1270	870x1150	1200	4	4
FA-ESPT20000CMH	20000	1180x870x1270	620x1060	1200	4	6
FA-ESPT24000CMH	24000	1180x930x1270	680x1050	1200	4	6
FA-ESPT28000CMH	28000	1180x1120x1270	870x1050	1800	6	6
FA-ESPT32000CMH	32000	1730x1120x1270	870x1050	2400	8	8

MÁY XỬ LÝ KHÓI DẦU KHÍ THẢI BẾP CÔNG NGHIỆP DẠNG TẤM PHẪNG

FA-ESPT ELECTROSTATIC PRECIPITATOR FOR KITCHEN EXHAUST

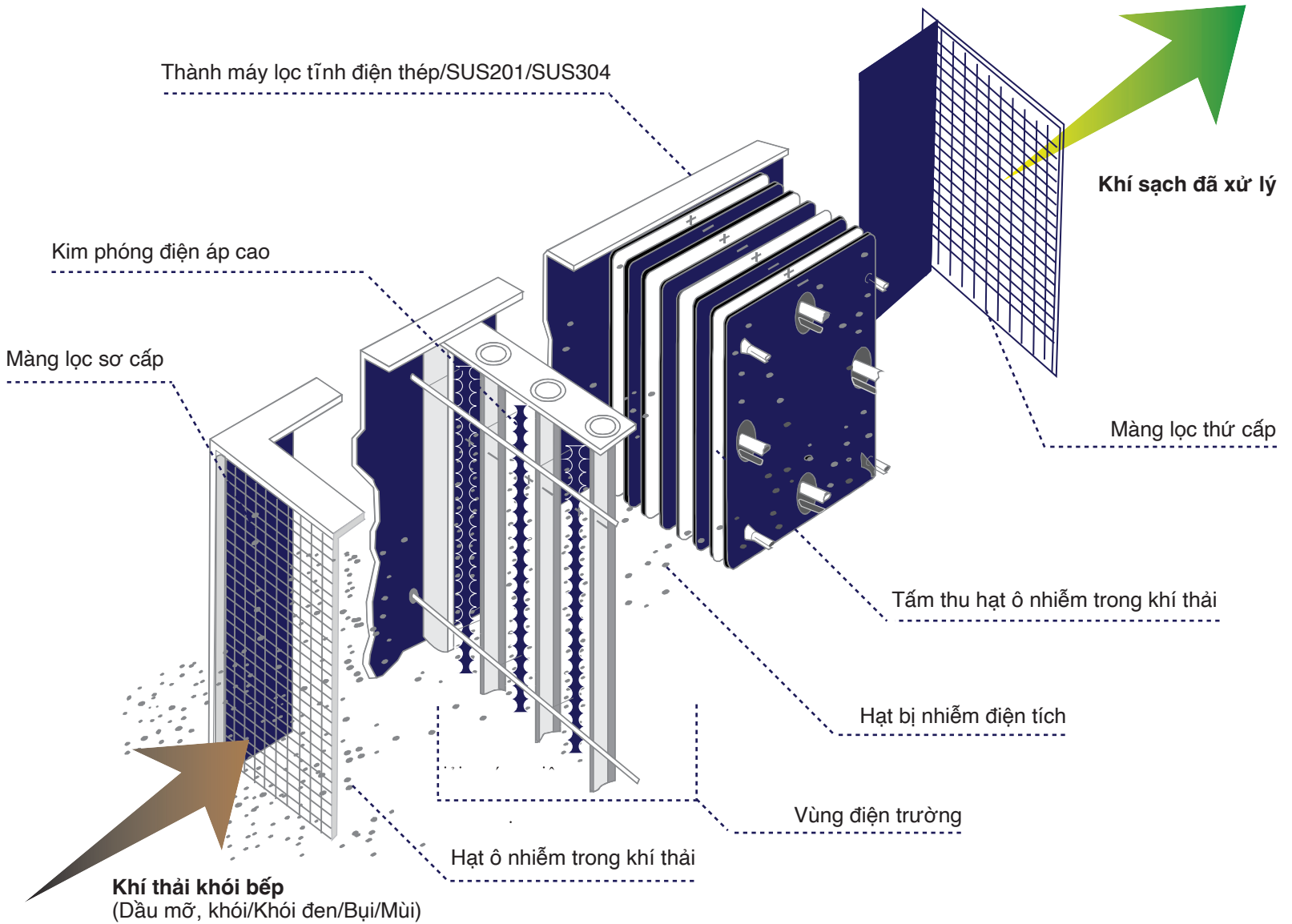

SO SÁNH LỌC TĨNH ĐIỆN XỬ LÝ KHÍ THẢI BẾP PHIN PHẪNG & PHIN ỐNG

Nội dung so sánh	FA-ESP dạng ống	FA-ESPT dạng tấm
Cấu trúc	Hình trụ, kim phóng tâm	Tấm phẳng
Trọng lượng	Lớn	Nhỏ gọn
Kích thước	Lớn, nhiều loại phin	1 - 2 loại phin
Hiệu quả xử lý	Cao	Tốt
Lĩnh vực áp dụng	Dân dụng tới công nghiệp	Thường dùng trong khói bếp
Tiêu hao năng lượng điện	300 - 1000w/pcs	300 - 400w/pcs
Vận hành bảo dưỡng	Dễ vệ sinh, có dụng cụ đi kèm	Khó vệ sinh
Một số lưu ý khác	Cần chú ý chỉnh ống tránh biến dạng, kim phóng chỉnh đúng tâm.	Chú ý kim phóng hoặc sợi vonfram phóng cao áp, tránh bóp méo phin.

MÁY OZONETECH KIỂM SOÁT & XỬ LÝ MÙI KHÍ THẢI CÔNG NGHIỆP

COMMERCIAL KITCHEN EXHAUST ODOUR CONTROL SYSTEM

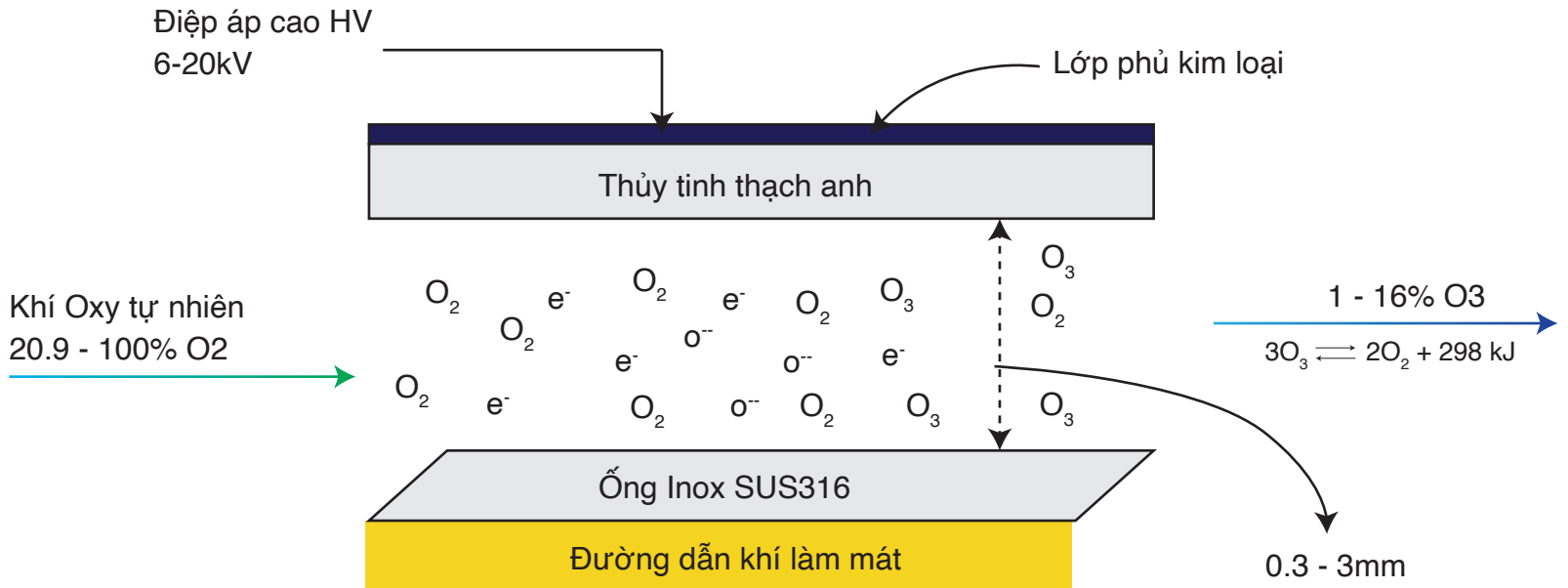

MÁY OZONE KHỬ MÙI ỐNG GIÓ KHÍ THẢI BẾP OZONETECH OT-KM28GH



Model	OT-KM28GH
Thương hiệu	OzoneTech
Kích thước	400x400x200mm
Sản lượng Ozone	20 – 28g/h
Công nghệ	Ceramic Ozone Plate
Loại	Gắn trần hoặc treo tường
Số bộ tạo Ozone	4pcs
Công suất	250W
Chất liệu	SUS304
Số đầu ra	1 – 2

LẮP ĐẶT THIẾT BỊ KHỬ MÙI OZONE

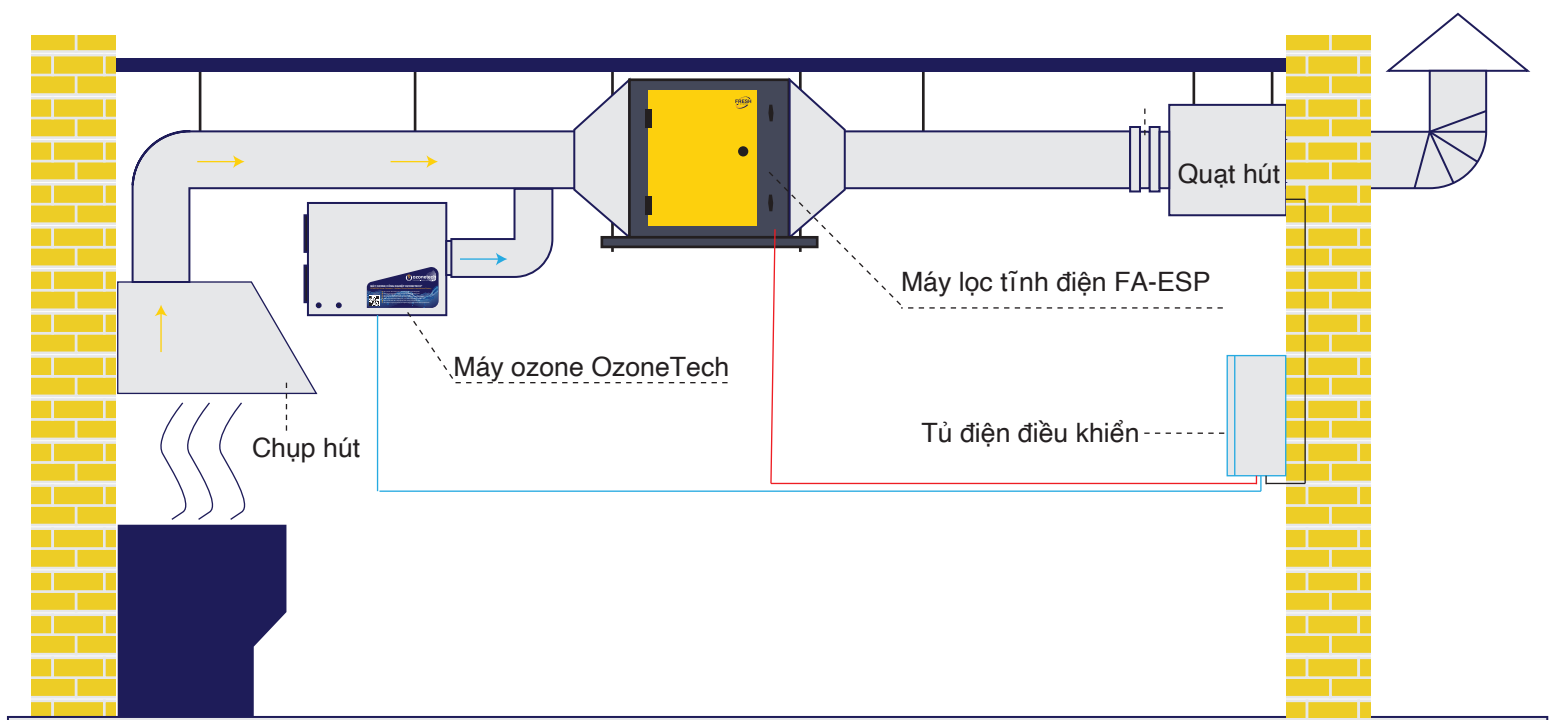

MÁY OZONETECH KIỂM SOÁT & XỬ LÝ MÙI KHÍ THẢI CÔNG NGHIỆP

COMMERCIAL KITCHEN EXHAUST ODOUR CONTROL SYSTEM



Model	OT-KM30GH
Thương hiệu	OzoneTech
Kích thước	550x750x400mm
Sản lượng Ozone	30 - 50g/h
Nồng độ	33mg/l
Lưu lượng khí	520 - 720m3/h
Điện áp	220V/50Hz
Công suất	650w
Trọng lượng	32kg

LẮP ĐẶT THIẾT BỊ KHỬ MÙI OZONE

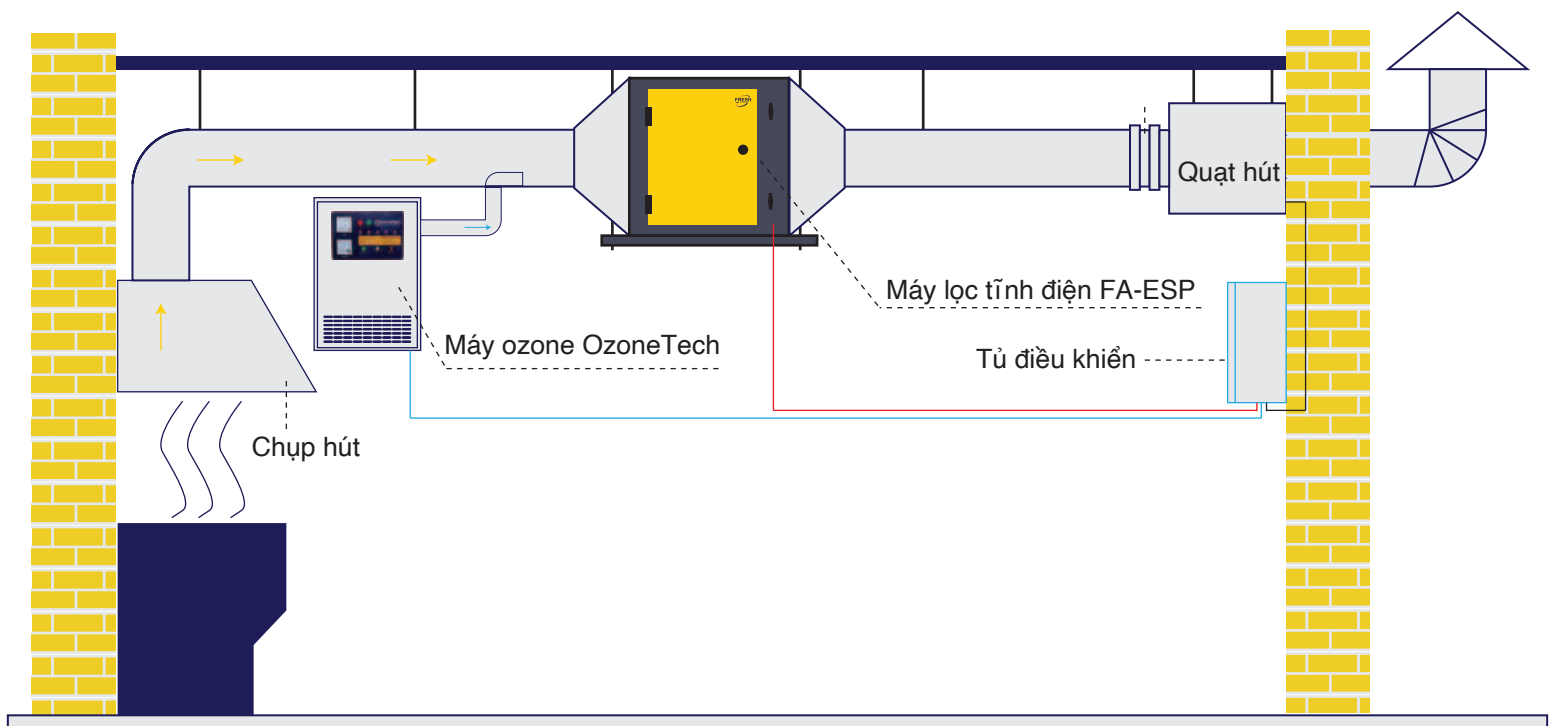

ƯU & NHƯỢC ĐIỂM TÍCH HỢP MÁY KHỬ MÙI OZONE

Hiệu quả xử lý	Hợp chất hữu cơ bay hơi VOCs, hiệu quả thường >60%
Lắp đặt	Dễ dàng lắp đặt, tích hợp, nâng cấp vào hệ thống mới hoặc có sẵn
Vận hành	Vận hành cùng hệ thống, đơn giản
Ống gió	Dài hơn do phân tử khí Ozone cần thời gian xử lý, chiều dài ống 10 - 15m trở lên
Vật tư tiêu hao	Không tốn vật tư tiêu hao
Bảo dưỡng	Định kỳ 6 tháng - 1 năm/lần
Chi phí đầu tư	Phương pháp xử lý mùi khí thải bếp giá phù hợp, dễ đầu tư
Chi phí vận hành	Tiêu tốn năng lượng điện

HỆ THỐNG XỬ LÝ KHÓI DẦU & MÙI BẾP CÔNG NGHIỆP FA-EUV SYSTEM

SMOKE & ODOR CONTROL FOR COMMERCIAL KITCHEN ENVIRONMENTS

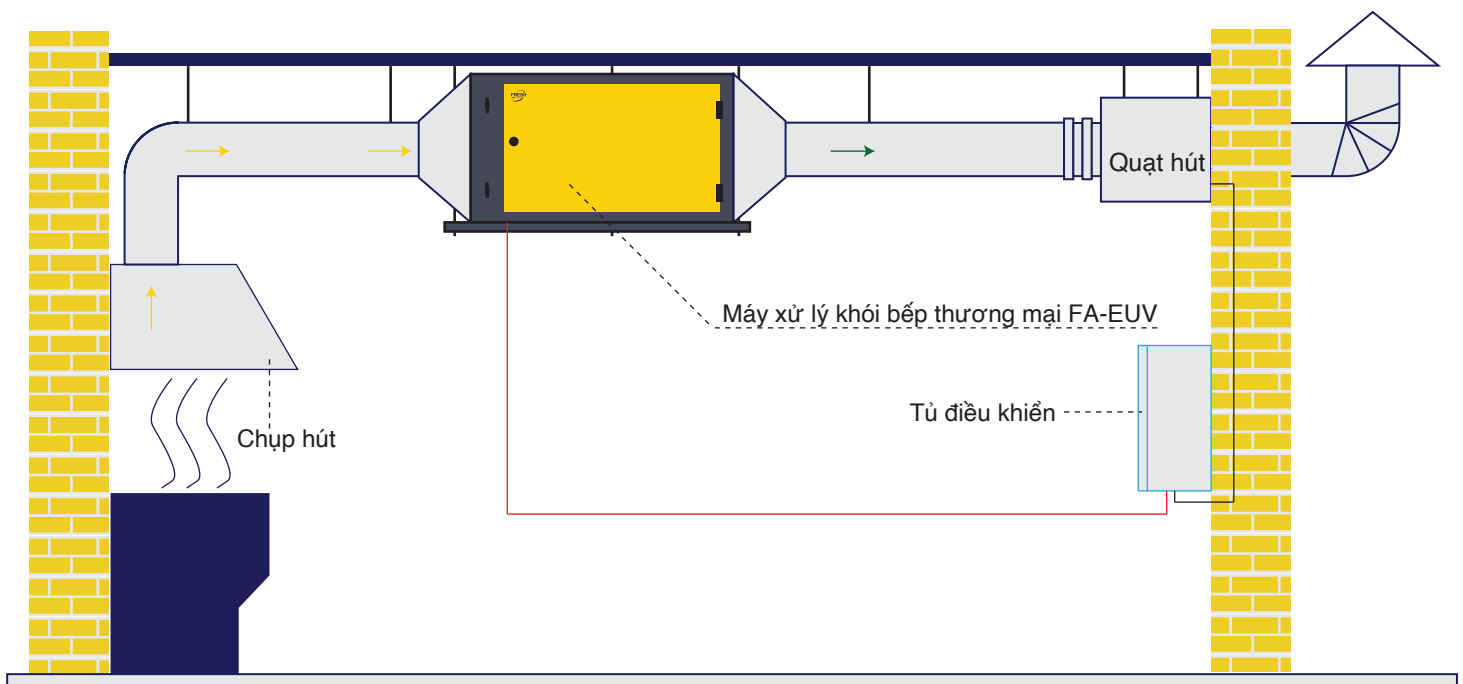
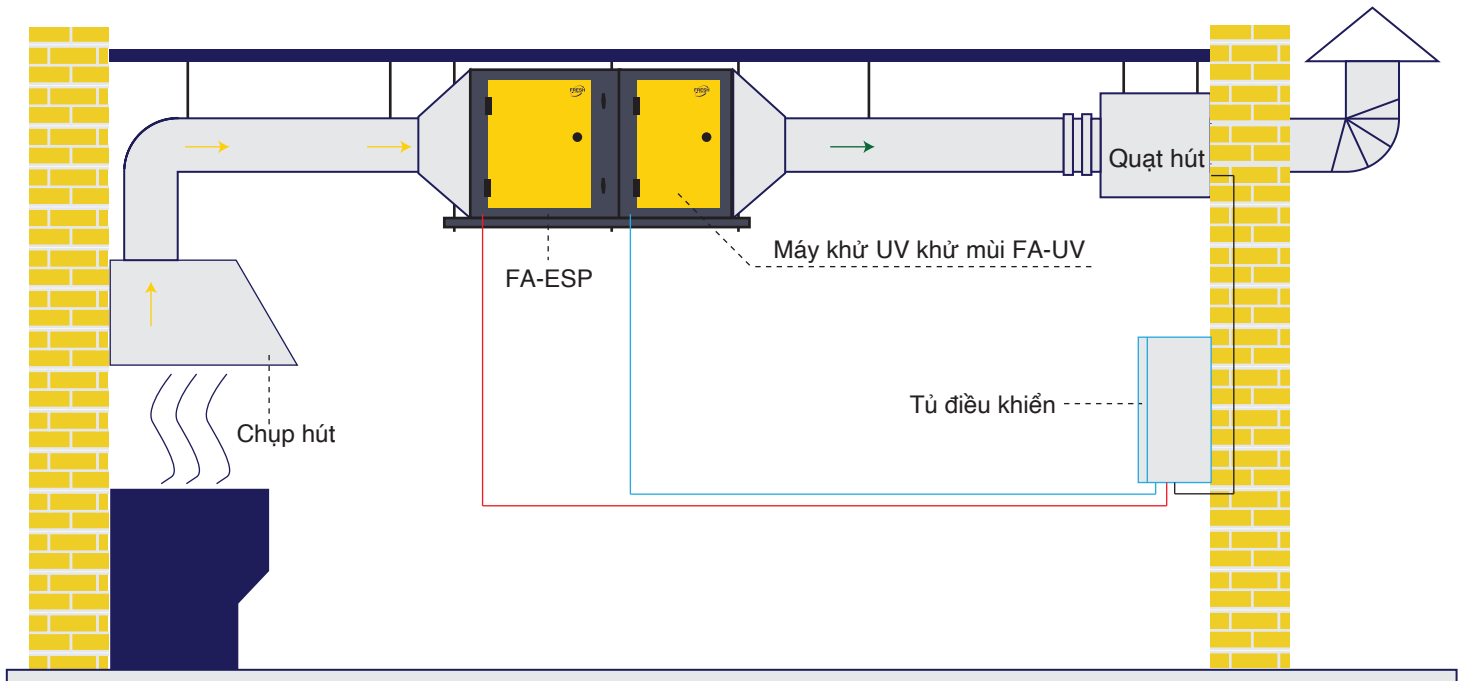

FA-EUV GIẢI PHÁP KHỬ MÙI HIỆU QUẢ TRONG HỆ THỐNG XỬ LÝ KHÓI BẾP

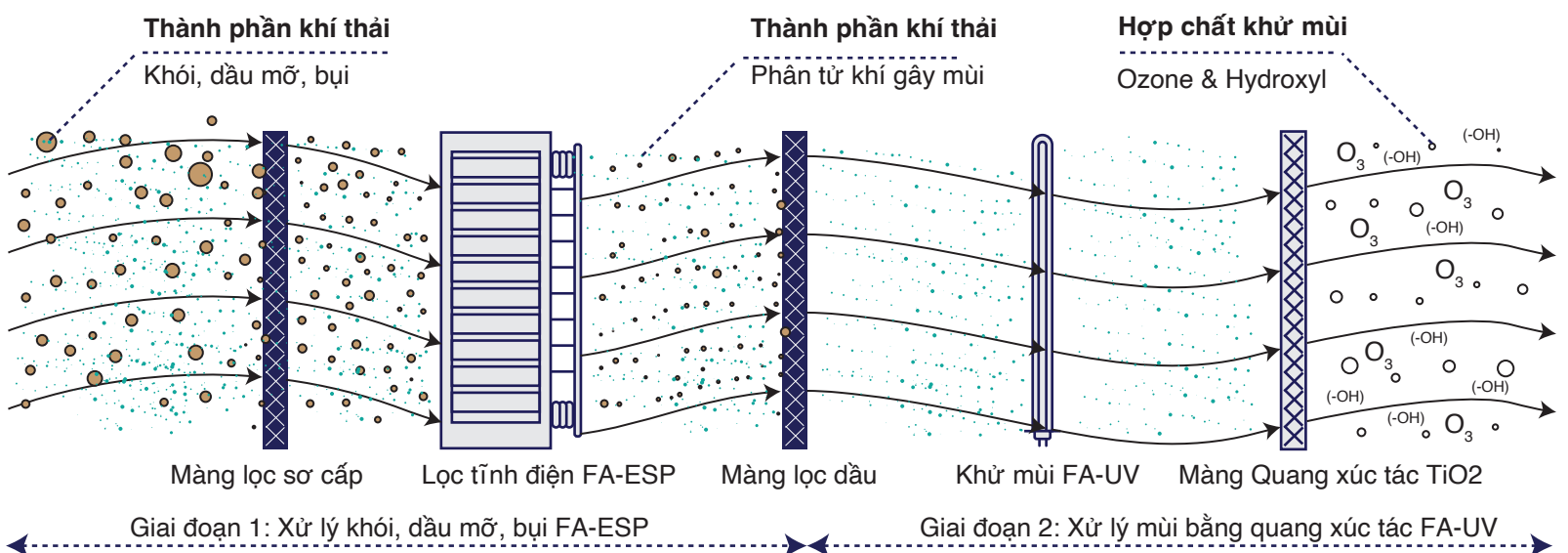

HỆ THỐNG XỬ LÝ KHÓI DẦU & MÙI BẾP CÔNG NGHIỆP FA-EUV SYSTEM

SMOKE & ODOR CONTROL FOR COMMERCIAL KITCHEN ENVIRONMENTS



Model	Lưu lượng (m3/h)	Kích thước (mm) L*W*H	Mặt bích (mm) W*H	Công suất ESP (w)	Nguồn ESP (pcs)	Số ống phin (pcs)	Đèn UV (pcs)
FA-EUV2000	2000	1100*780*725	415*490	350	1 (300W)	51	2 pcs x100W
FA-EUV4000	4000	1100*890*820	525*585	450	1 (300W)	88	4 pcs x100W
FA-EUV6000	6000	1100*945*880	580*645	550	1 (500-1000W)	110	6 pcs x100W
FA-EUV8000	8000	1100*965*1060	600*825	750	1 (500-1000W)	146	8 pcs x100W
FA-EUV12000	12000	1100*1605*880	1240*645	900	1 (500-1000W)	220	10 pcs x150W
FA-EUV16000	16000	1100*1635*1060	1270*825	1000	1 (500-1000W)	292	12 pcs x150W
FA-EUV24000	24000	1100*1605*1620	1240*1385	1200	2 (500-1000W)	440	18 pcs x150W
FA-EUV30000	30000	1100*1635*1980	1270*1745	1350	2 (500-1000W)	584	20 pcs x150W
FA-EUV36000	36000	1100*2265*1620	1900*1385	1500	2 (500-1000W)	660	24 pcs x150W
FA-EUV40000	40000	1100*2310*1980	1945*1745	1600	2 (500-1000W)	876	30 pcs x150W
FA-EUV50000	50000	1100*2265*2360	1900*2125	1700	3 (500-1000W)	990	36 pcs x150W

CHỤP HÚT KHÓI TÍCH HỢP HỆ THỐNG XỬ LÝ KHÓI MÙI BẾP

COMMERCIAL KITCHEN EXHAUST ODOUR CONTROL SYSTEM



GIẢI PHÁP ALL-IN-ONE TỐT NHẤT CHO HỆ THỐNG BẾP THƯƠNG MẠI



STEP 1
Phin bẫy mỡ



STEP 2
Quạt tách dầu

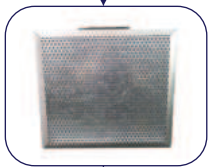

STEP 3
Màng lọc sơ cấp

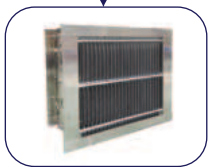

STEP 4
Phin lọc tĩnh điện ESP

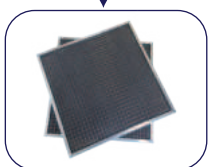

STEP 5
Màng lọc dầu



STEP 6
Khử mùi UVC

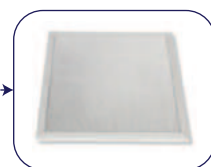

STEP 7
Màng lọc khử mùi



CHỤP HÚT KHÓI TÍCH HỢP HỆ THỐNG XỬ LÝ KHÓI MÙI BẾP

COMMERCIAL KITCHEN EXHAUST ODOUR CONTROL SYSTEM

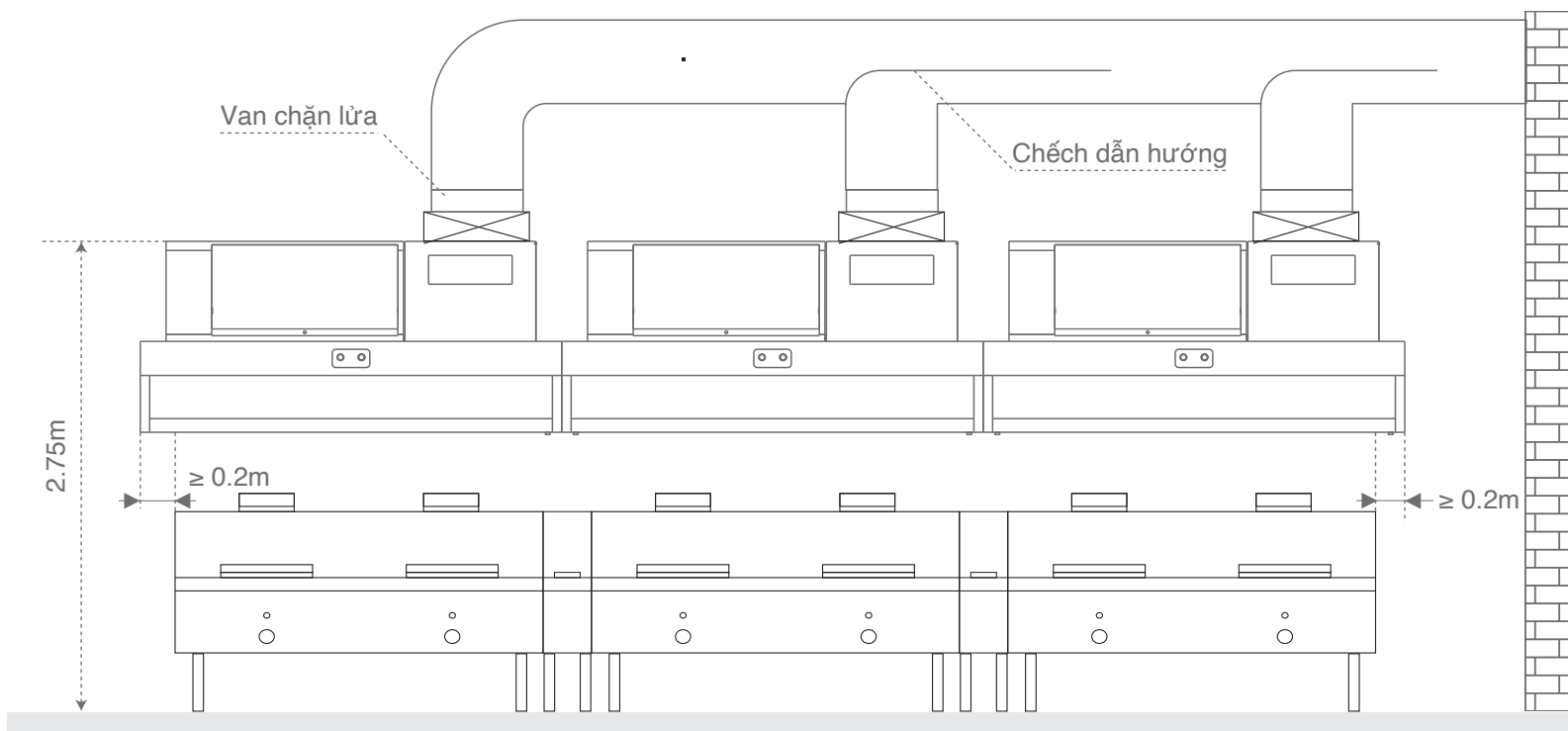

Mô phỏng cách lắp đặt & không gian, chiều cao bếp lắp đặt phù hợp, chiều cao trần >3m tốt nhất

HÌNH ẢNH TUM CHỤP TÍCH HỢP HỆ THỐNG XỬ LÝ KHÓI MÙI OEM/ODM THEO YÊU CẦU



BẢNG THÔNG SỐ KỸ THUẬT CHỤP HÚT TÍCH HỢP HỆ THỐNG XỬ LÝ KHÓI BẾP THƯƠNG MẠI

Model	Lưu lượng (m3/h)	Kích thước (mm) L*W*H	Công suất (Kw)	Nguồn công suất (pcs)	Số phin
FA-TH4500CMH	2000 - 4500	1500*1200*1080	1.35	1	1
FA-TH5500CMH	5000 - 5500	1700*1200*1080	1.6	2	2
FA-TH6000CMH	5500 - 6000	2000*1200*1080	1.85	2	2
FA-TH6500CMH	6000 - 6500	2200*1200*1080	1.9	2	2
FA-TH7500CMH	7000 - 7500	2500*1200*1080	2.05	3	3
FA-TH8500CMH	8000 - 8500	3000*1200*1080	2.25	4	4

HỆ THỐNG NƯỚNG BBQ KHÔNG KHÓI & CÁC MODULE TÍCH HỢP SẴN

BBQ CAR WITH ESP FOR REMOVE SMOKE FUME ODOUR GREASE BARBECUE



BBQ CAR

OEM/ODM/OBM/ Tư vấn thiết kế theo yêu cầu



Nướng/món ăn BBQ



Nướng hải sản



Món ăn đường phố

Model	Kích thước (mm) LxWxH	Công suất (Kw)	Nguồn cao áp	Số phin	Chất liệu	Độ dày	Trọng lượng (kg)
FA-G1500MM	1500x850x1400mm	1	1pc (500-1000W)	1	SUS201/SUS304	1.2mm	200
FA-G2000MM	2000x850x1400mm	1.55	2pc (500-1000W & 300W)	2	SUS201/SUS304	1.2mm	260
FA-G2500MM	2500x850x1400mm	2	2pc (500-1000W)	3	SUS201/SUS304	1.2mm	300
FA-G3000MM	3000x850x1400mm	2.7	2pc (500-1000W)	4	SUS201/SUS304	1.2mm	350

THIẾT BỊ BẾP INOX CÔNG NGHIỆP | SẢN XUẤT THI CÔNG TRỌN GÓI

A LEADER IN THE FIELD OF MANUFACTURING KITCHEN EQUIPMEN



Bếp tích hợp hệ thống hút khói



Chụp hút khói bếp SUS304/SUS201



Chụp hút khói bếp cấp khí tươi



Van gió vuông tay gạt



Van ống gió tròn tay gạt



Phin lọc mỡ tum hút mùi SUS304/201



Ống hút khói bếp Nướng tại bàn



Ống hút khói bếp chụp kính

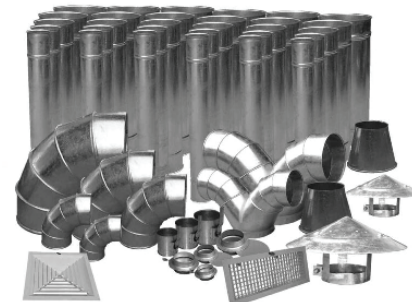

Ống gió khí thải



Van gió tròn tay vặn trực vít



Van gió chặn lửa vuông chống cháy FD



Van gió FD chặn lửa động cơ điện EI

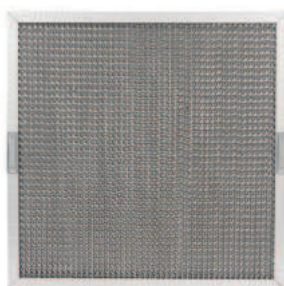

Phin lọc dầu & chống lửa

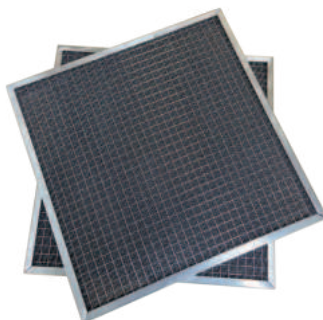

Màng lọc dầu SUS304



Quạt tách hơi nước & sương dầu

THIẾT BỊ BẾP INOX CÔNG NGHIỆP | SẢN XUẤT THI CÔNG TRỌN GÓI

A LEADER IN THE FIELD OF MANUFACTURING KITCHEN EQUIPMEN



Ống gió chống cháy chịu nhiệt



Quạt hút ly tâm công nghiệp



Quạt hướng trục công nghiệp



Khuyết tay hút khói bếp nướng



Quạt hút mùi bếp



Quạt hút khói BBQ



Quạt thông gió cấp khí tươi



Quạt hút mùi bếp công nghiệp



Ống gió tiêu âm vuông



Ống gió tiêu âm tròn

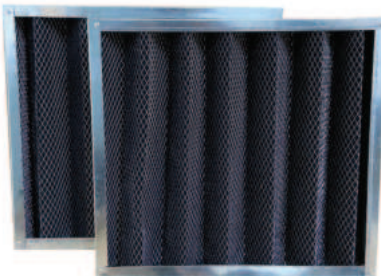

Màng lọc than hoạt tính



Màng lọc Carbon bọt biển



Hộp tiêu âm cho quạt



Máy lọc khí khử trùng cấp khí tươi

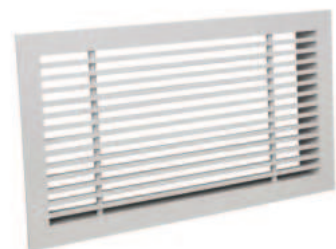

Miệng/Cửa gió nan

GIẢI PHÁP & DỊCH VỤ FAS SERVICE

OEM/ODM/OBM HỆ THỐNG THIẾT BỊ BẾP / ENVIRONMENTAL PROTECTION EQUIPMENT

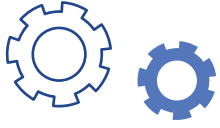

TƯ VẤN GIẢI PHÁP

Tư vấn giải pháp, tư vấn mặt bằng, lựa chọn công nghệ phù hợp mặt bằng lắp đặt.



TƯ VẤN THIẾT KẾ

Cung cấp bản vẽ thiết kế 2D, 3D giải pháp hệ thống hút khói bếp, xử lý khói bếp toàn diện & hiệu quả

ĐỐI TÁC / HỢP TÁC

OEM/ODM sản phẩm thương hiệu, thiết kế riêng. Chính sách giá hỗ trợ tốt nhất.



SẢN XUẤT LẮP ĐẶT

Sản xuất thiết bị, hệ thống, lắp đặt hệ thống thu gom xử lý trọn gói.

BẢO HÀNH & BẢO TRÌ 24/7

Hỗ trợ kỹ thuật, hỗ trợ vận hành 24/7 với đội ngũ kỹ thuật online và kỹ thuật tận chân công trình.



CHÍNH SÁCH BẢO HÀNH

Linh động, nhanh chóng, đảm bảo quyền lợi khách hàng, gói bảo hành đa dạng 12 - 36 tháng.

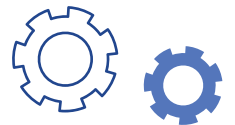

CAM KẾT CHÚNG TÔI / OUR COMMITMENT

FAS SERVICE là đơn vị tiên phong trong lĩnh vực thiết bị bếp, hệ thống thu gom, xử lý khói bếp thương mại với chính sách mở, hệ thống toàn diện hiệu quả, tối ưu chi phí, ngân sách, lựa chọn giải pháp phù hợp với mọi mặt bằng, chi phí & yêu cầu khách hàng. FAS SERVICE duy trì tối đa khả năng sáng tạo nhạy bén đáp ứng các chỉ tiêu: “MỌI YÊU CẦU KHÁCH HÀNG CHÚNG TÔI ĐỀU ĐÁP ỨNG TỐT NHẤT”.

1. Chất lượng sản phẩm luôn tốt nhất, phù hợp nhất, hiệu quả hệ thống tốt nhất.
2. Luôn đồng hành cùng doanh nghiệp, đối tác, khách hàng mọi lúc, mọi nơi.
3. Hỗ trợ nhanh chóng 24/7, chính sách hỗ trợ độc quyền cho đối tác.
4. Bảo mật thông tin, công nghệ, báo giá cho đối tác khách hàng.
5. Tuân thủ quy định của khách hàng đối tác về sản phẩm, các danh mục đề xuất, yêu cầu bổ sung.
6. Đáp ứng mọi yêu cầu sản phẩm, dịch vụ.

CHÍNH SÁCH BÁN HÀNG

SALES POLICY & AFTER-SALES SERVICE SUPPORT

INCA CARE CUSTOMER SUPPORT 24/7



FAS Service (Dịch vụ Fresh Air System được xây dựng quản lý bởi Công Ty TNHH TM DV INCA, đơn vị sở hữu bản quyền thương hiệu Fresh Air System) được xây dựng dựa trên mối quan hệ ĐỐI TÁC tuyệt đối dành cho khách hàng cá nhân cho tới doanh nghiệp lớn. Chúng tôi luôn quan tâm dịch vụ chăm sóc khách hàng, dịch vụ bán hàng & chính sách bán hàng dành cho từng phân khúc khách hàng. Đối với FAS, khách hàng luôn được trân trọng & những yêu cầu phía khách hàng đặt ra FAS cam kết phục vụ.

1. Giá bán độc quyền

Đối với mỗi khách hàng, FAS cung cấp các chính sách giá bán và mức chiết khấu tốt nhất lên theo giá trị doanh nghiệp. Mức chiết khấu minh bạch & ít biến động.

2. Sản phẩm chất lượng

Tất cả sản phẩm được xuất xưởng FAS được kiểm tra kỹ lưỡng bởi các kỹ thuật viên tốt nhất, có trách nhiệm cao trong công việc. Chúng tôi cung cấp cho đối tác sản phẩm chất lượng tốt so với mức giá thành. FAS không cạnh tranh giá nhưng chúng tôi cạnh tranh về chất lượng trên từng sản phẩm. FAS luôn cầu thị để đổi mới sản phẩm, phù hợp hơn với nhu cầu khách hàng.

3. Hỗ trợ tư vấn giải pháp & công nghệ

FAS hỗ trợ đối tác về phương án xử lý, đồng hành cùng đối tác chào thầu dự án, thuyết trình giải pháp công nghệ, tuân thủ quy định hợp tác. Kỹ thuật viên FAS hỗ trợ bản vẽ, cung cấp bản vẽ 2D, 3D theo yêu cầu.

4. Hỗ trợ vận chuyển 24h

FAS hỗ trợ vận chuyển trên Toàn quốc. Đối với dự án yêu cầu, FAS sẽ đưa kỹ thuật viên chuyên nghiệp hỗ trợ vận chuyển hàng hóa tới dự án, công trình.

5. Chính sách bảo hành

FAS cung cấp chính sách bảo hành tốt nhất cho khách hàng, đảm bảo yếu tố linh động, kịp thời, nhanh chóng. Đáp ứng tốt nhất yêu cầu từ phía đối tác. Thương thảo chính sách bảo hành độc quyền riêng biệt.

6. Ưu tiên khi cạnh tranh

Đối tác & đại lý luôn được bảo vệ & ưu tiên khi cạnh tranh, đấu thầu.

7. Thanh toán linh hoạt

Thương thảo quy trình thanh toán, tiến độ giải ngân hợp lý. FAS mong muốn trở thành Vendor & Supplier tất cả đối tác khách hàng.



INCA TRADING SERVICE COMPANY LIMITED

FAS TẠI THÀNH PHỐ HỒ CHÍ MINH

Địa chỉ: 241A/2 Huỳnh Văn Bánh, Phường 11, Quận Phú Nhuận, Tp. Hồ Chí Minh
Mã số thuế : 0315770845 (Chi cục Thuế Quận Phú Nhuận)

FAS TẠI HÀ NỘI

VP & Xưởng sản xuất Miền Bắc: Số 41, Đường Đồng Lầu, Cụm công nghiệp Lại Yên,
H. Hoài Đức, Tp. Hà Nội

Mã số thuế : 0315770845-001 (Chi cục Thuế Hoài Đức)

Hotline : 0936 413 788 - Hỗ trợ kỹ thuật : 0902.119. 777

Email : info@systemfa.vn | Website: systemfa.vn